



青岛创梦仪器有限公司

Qingdao Chuangmeng Instrument Co., Ltd

打气筒气源装置
Manual air pump

型号 **Model: 1310**

使用手册
Instruction Manual

版本.1.0

Ver. 1.0

©版权所有青岛创梦仪器有限公司

© copyright all instrument Qingdao Chuangmeng Instrument Co., LTD

请你仔细阅读《使用手册》，正确掌握本产品的安装和使用方法。阅读后请将本《使用手册》妥善保管，以备今后进行检修和维护时使用。

Please read the Instruction Manual carefully, for correctly grasping the installation and using method of this product. Please keep properly this Instruction Manual after reading, for the usage during troubleshooting and maintenance in the future.

联系方式 Contact:

邮编 Zip code: 266100

网址 Website: www.qdcmyq.com

电话 Tel: 86-0532-66993768

传真 Fax: 86-0532-66993744

邮箱 E-mail: cmtech@sina.com

公司地址: 中国·青岛市市北区温州路 7 号

生产基地: 青岛市城阳区流亭街道兴海路 3 号

Address: No. 7 Wenzhou Road, City Northern District, Qingdao City, China

Production base: No. 3 Xinghai Road, Liuting Street, Chengyang District, Qingdao

一、概述

该气源装置主要用于中压滤失仪作为人工加压气源装置。并适用于小容量定量供气，压力不大于 1MPa 的其他装置作压力气源用。

二、型号及规格

型号	名称	配置	特点
1310	打气筒气源装置		

三、仪器的主要技术参数

名称	技术参数
储气筒容量	170ml
安全工作压力	1MPa

四、仪器的结构

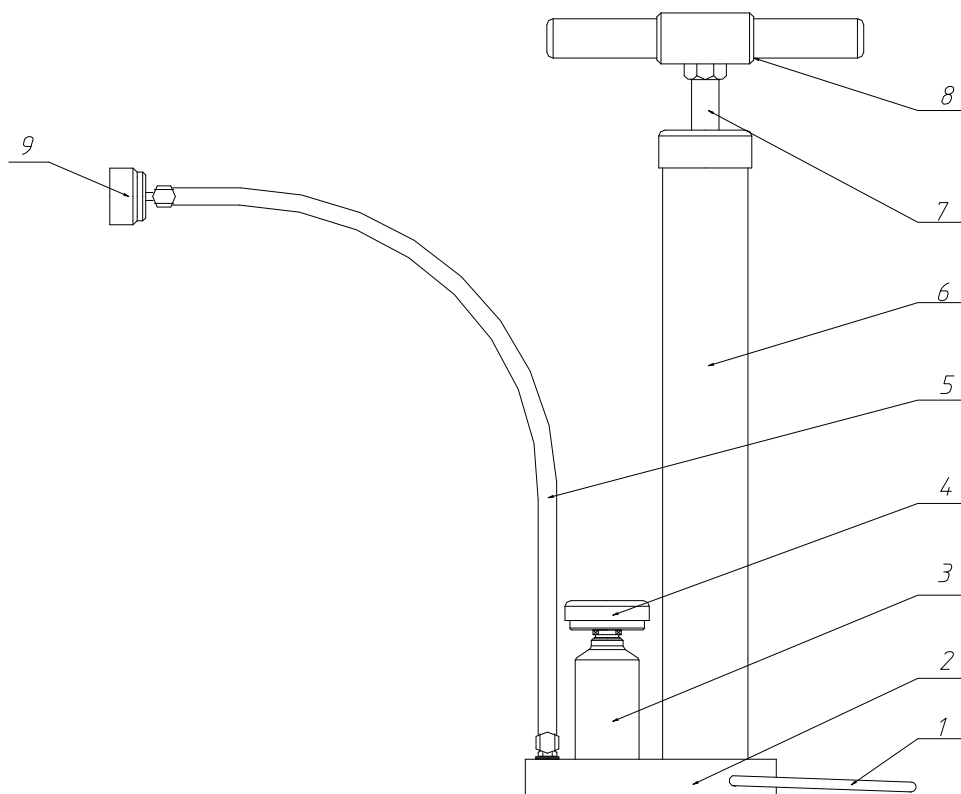

1 脚踏架 2 底座 3 储气筒 4 压力表 5 输气管
6 打气管 7 打气杆 8 打气手柄 9 输气接帽

五、仪器的操作

- 1、检查仪器的气源接头内“O”型密封圈是否完好。将输气接帽（9）与仪器的气源接头相连接。
- 2、用右脚踩住脚踏架（1）。
- 3、两手握住打气手柄（8），上下移动打气杆（7），从而带动活塞使打气筒（6）内产生气压。并储存在储气筒（3）内，为仪器提供实验所需压力。
- 4、在上下移动打气杆（7）的同时，要密切注意观察压力表直至达到您所需压力。
- 5、使用完毕，利用仪器的放气阀，放掉打气筒内的余气。同时逆时针方向慢慢旋转输气接帽（9），卸下打气筒。妥善保管。以备后用。

注：在慢慢旋转输气接帽（9）时，若有气体排出，应使气体放净。再卸下输气接帽（9）。

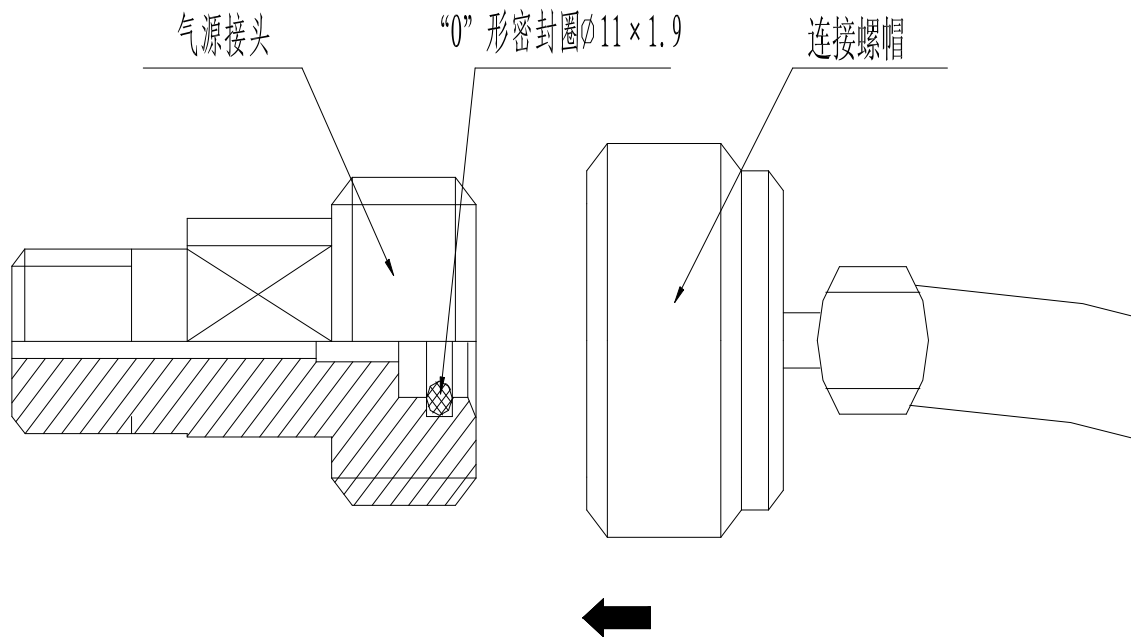

六、仪器的维护与保养

- 1、移动、维修或保养仪器时。要轻拿、轻放，以免造成部件变形影响精度和使用。
- 2、使用完毕一定要将输气管、打气筒等所有内部的气体放掉。
- 3、使用时注入气压不得超过其安全工作压力：1MPa。
- 4、打气筒内要按时注入适量机油进行润滑。
- 5、调节压力时不能将压力调至超过压力表总量程的 2/3，逐渐加压，不得敲击压力表。

七、故障的判定与排除

故障	原因	排除方法
当放净内部气压后，压力表指针不回零位	压力表出现故障	应卸下压力表。对压力表进行维修或更换
当内部气压保持一恒定压力时。压力表指针自动下降不能保持一恒定压力	在保持一定压力状态下，用毛刷沾取适量浓度的肥皂水，抹于打气筒各连接部位，鉴别漏气部位若漏气，密封件损坏	打开漏气部位，更换与之对应的密封件
对打气筒进行注气时，感觉打气杆不灵活	活塞与气筒之间产生摩擦力	顺打气杆将气筒内注入适量机油。进行润滑

青岛创梦仪器有限公司 装箱单

Qingdao Chuangmeng Instrument Co., Ltd. Packing list

生产企业：青岛创梦仪器有限公司

Manufacturing enterprise: Qingdao Chuangmeng Instrument Co., Ltd.

生产地址：青岛市城阳区流亭街道兴海路 3 号

Production address: No. 3 Xinghai Road, Liuting Street, Chengyang District, Qingdao

主机型号：

Model of the main motor:

出厂编号：

Manufacturing No:

序号	零件号 Part Number	名称 Name	数量 Qty	备注
1		主机 Main body	1	